

A SEA OF ENDLESS POSSIBILITIES



Agenda:

- * Waar staan we nu? -> Weth. EJ de Jonge
- * Restwarmte
- * Ruimtelijk proces -> Weth. W. van der Es
- * Grondtransacties -> Mr. M. Rus

A SEA

OF

ENDLESS

POSSIBILITIES



Project Restwarmte gestart:

Eigen stuurgroep met afvaardiging uit Provincie Flevoland, Gelderland, Gemeente Harderwijk & Gemeente Zeewolde

Bestuursopdracht:

ontwikkelplan opstellen

15 dec ter besluitvorming in colleges HWK en ZWD

(Stuurgroep ingestemd)

Ontwikkelplan bestaat uit:

- * Onderzoek aansluiten Polderwijk (Q1 2021)
- * Technische specificaties i.r.t. vestiging (Q1 2021)
- * Ontwikkelplan Regionaal Warmtenet X (Q4 2021):

Met aandacht voor uitwerking van o.a.:

- Governance
- Warmtevraag
- Verkenning marktpartijen



A SEA
OF
ENDLESS
POSSIBILITIES

Ruimtelijke proces

Weth. Wim van der Es

Bestemmingsplan en MER

College B&W

5 januari 2021

ontwerpplannen &
MER & BKP ter inzage

13 januari 2021
gedurende 6 weken

vaststelling
bestemmingsplannen
& MER

mei 2021
(mogelijk separate
raadsvergadering)

vaststelling BKP
en anterieure
overeenkomst

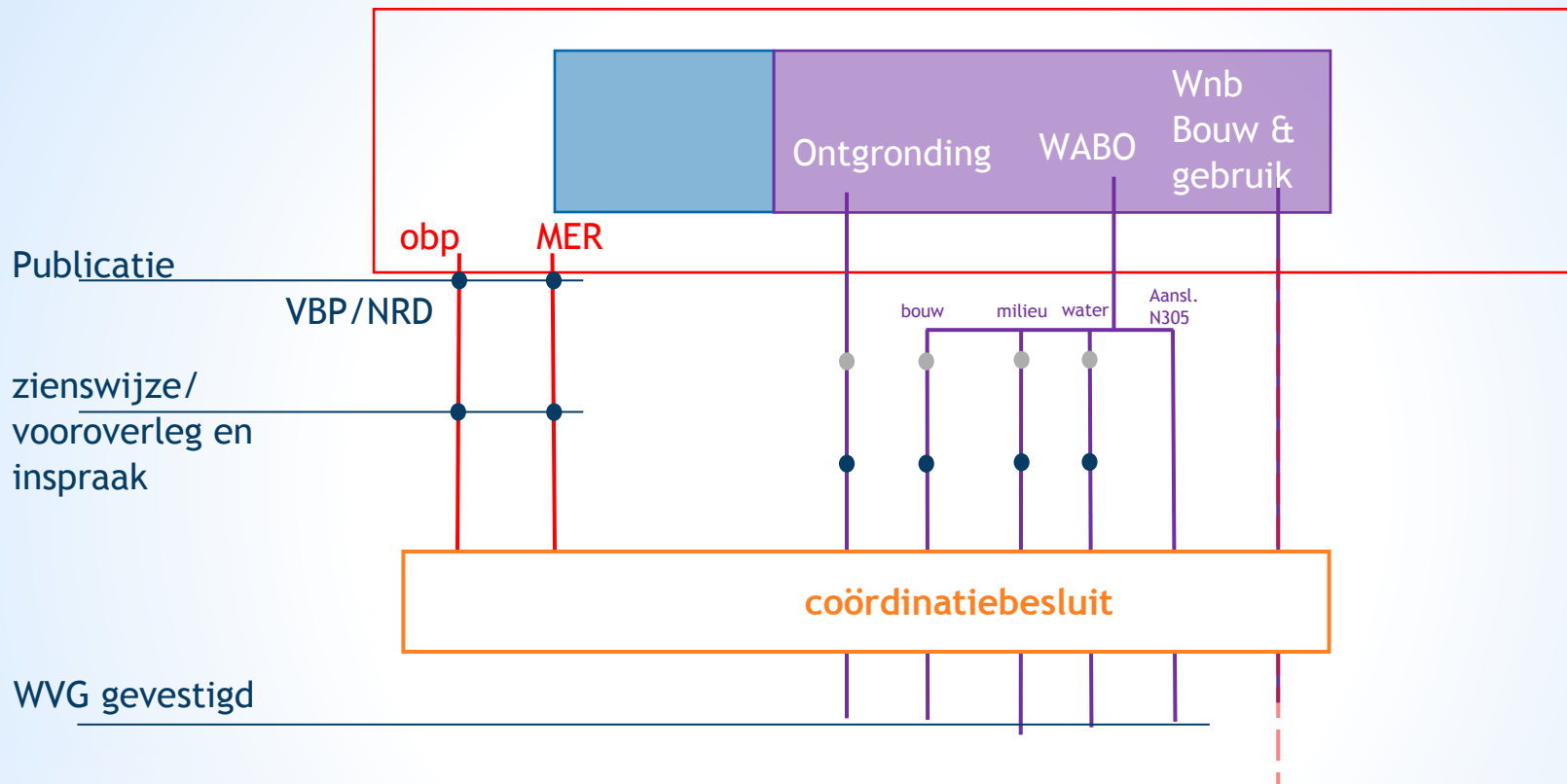

| | |
|---|---------|
| Bestemmingsplan /MER ter inzage | 13 jan |
| Einde zienswijzetermijn | 24 feb |
| Behandeling comm ruimte | 11 mei |
| Vaststellen Raad | 27 mei |
| Publicatie bestemmingsplan en vergunningen | 1 juni |
| Bestemmingsplan/Vergunningen onherroepelijk | 16 juli |

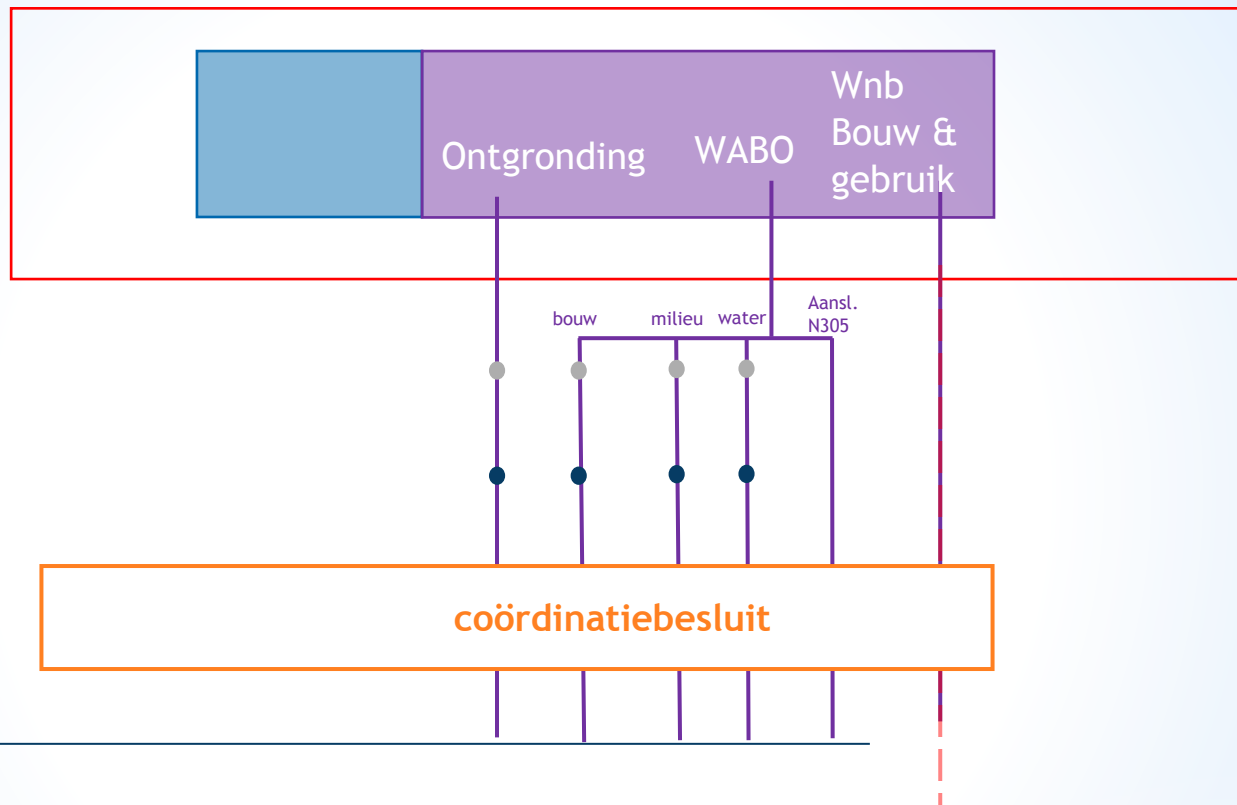

| | |
|---|---------|
| Vergunning aanvraag ingediend | 4 dec |
| Ontwerpvergunning | 15 feb |
| Vergunningen definitief | 28 mei |
| Publicatie bestemmingsplan en vergunningen | 1 juni |
| Bestemmingsplan/Vergunningen onherroepelijk | 16 juli |

Besluiten gemeenteraad

- kaders ontwikkeling
- coördinatiebesluit (besluit 25 juni 2020)
- vaststelling bestemmingsplan T-veld IV (inclusief mer)
- vaststelling parapluplan Geluidzone Trekkersveld
- vaststelling BKP als onderdeel van de Welstandsnota

en

- bestendigen Wet Voorkeursrecht Gemeenten (WVG)
- grondverwerving 35 hectare (evt onteigening)

Stappen die nog volgen voor Tulip:

- vaststelling van beide bestemmingsplannen & MER
- vaststelling BKP als onderdeel van de Welstandsnota
- bestendigen WVG / grondverwerving

